

WIRE ROPE ISOLATOR

DEFINITION
series HH6

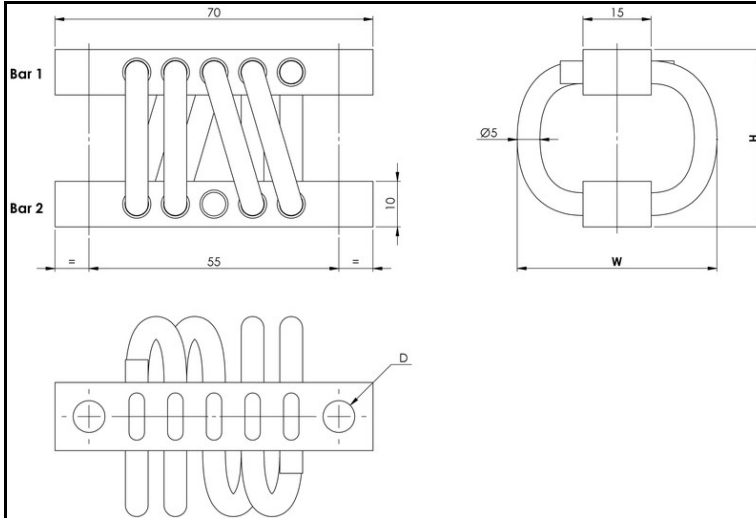

- All metal multidirectional anti-vibration/shock mounts
- Exceptional reliability and long life
- High damping
- No aging
- Corrosion resistant
- Unequalled temperature range : - 180°C to 300°C (-290°F to 570°F)
- Great adaptability/versatility

Specials on request

(material size and number of loops, etc.)

Dimensions are in millimeters. For reference only

SERIES
Materials and finishes (meets RoHS requirements)
HH6
Cable: stainless steel
Retainer bars: aluminium alloy/ SurTec
Other materials on request

MODEL	height H (mm)	width W (mm)	weight (kg)
-304	31	37	0,07
-404	34	39	0,08
-504	37	42	0,08
-604	39	44	0,08
-704	42	47	0,09
-804	44	49	0,09
-904	51	58	0,10
-1004	52	63	0,10
-1104	55	74	0,11
-1204	57	80	0,11
-1304	81	107	0,14

INTERFACES			
fixtures holes D	Bar 1		
	2 through holes Ø7mm	2 through holes Ø7mm countersun k 90°	2 inserts M6
Bar 2			
2 through holes Ø7mm	TM2	not standard	not standard
2 through holes Ø7mm countersunk 90°	TCM	CM2	not standard
2 inserts M6	TIM	CIM	IM2

HH6 - 304 CIM

SERIE: HH6
'Half-Helical' mount
from the HH6 series

MODEL: -304
height: 31mm
width: 37mm
weight: 0,07kg
loops: serie standard is 04
loops

INTERFACE: CIM
2 through holes Ø7mm
countersunk 90° in bar 1,
2 inserts M6 in bar 2



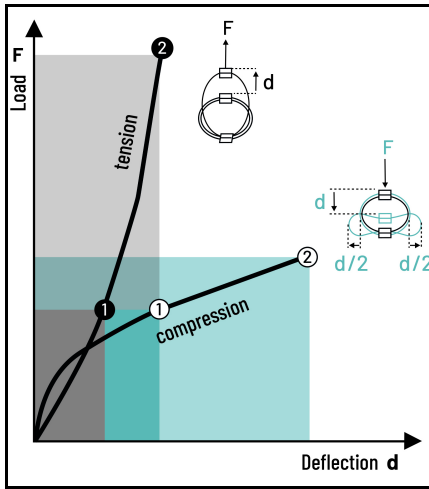

COMPRESSION AND TENSION

HH6 Series	Model	-304	-404	-504	-604	-704	-804	-904	-1004	-1104	-1204	-1304
1. Max Static	F daN	40,4	38,3	30,8	27,8	24	21,9	15,5	13,1	9	7,6	4,4
	d mm	1,7	2,1	2,5	2,8	3,2	3,5	4,8	5,3	5,6	6	10
2. Max Shock	F daN	121	108	92,4	83,2	72	65,6	46,4	39,4	27,1	22,9	13,4
	d mm	9	11	14	16	18	20	27	28	30	32	54
3. Max Vibration	2a mm	1	1,3	1,6	1,8	2,1	2,3	3	3,2	3,4	3,6	5,9
	f Hz	12,4	10,4	9,3	8,7	8	7,6	6,9	6,9	7,2	7	5,3
1. Max Static	F daN	40,4	36,3	30,8	27,8	24	21,9	15,5	13,1	9	7,6	4,4
	d mm	1,2	1,4	1,7	1,9	2,2	2,4	3,3	3,9	5,1	5,8	8,7
2. Max Shock	F daN	397	324	271	243	208	189	140	127	108	98	50,8
	d mm	5	5	6	7	8	9	13	16	25	31	42
3. Max Vibration	2a mm	0,6	0,6	0,7	0,8	0,9	1	1,4	1,8	2,9	3,4	4,6
	f Hz	18,4	17,2	15,6	14,8	13,8	13,2	11,2	10,4	8,9	8,4	6,9

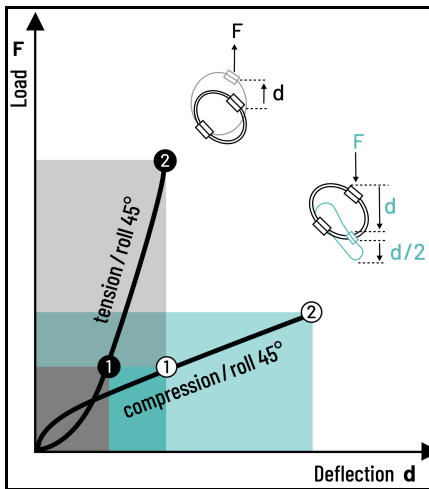

COMPRESSION/ROLL 45° - TENSION/ROLL 45°

HH6 Series	Model	-304	-404	-504	-604	-704	-804	-904	-1004	-1104	-1204	-1304
1. Max Static	F daN	30,5	27,2	23,1	20,8	18	16,4	11,6	9,8	6,8	5,7	3,3
	d mm	2,4	2,9	3,5	3,9	4,6	5	6,8	7,6	9,2	10	15,9
2. Max Shock	F daN	79,2	69,6	58,8	52,8	45,6	41,6	29,8	25,6	18,3	15,6	8,9
	d mm	13	17	21	24	28	31	40	43	45	48	81
3. Max Vibration	2a mm	1,5	1,9	2,4	2,7	3,1	3,4	4,5	4,8	5	5,4	8,9
	f Hz	10,5	8,9	8	7,5	6,9	6,6	5,9	5,9	6	5,9	4,5
1. Max Static	F daN	30,5	27,2	23,1	20,8	18	16,4	11,6	9,8	6,8	5,7	3,3
	d mm	1,6	1,9	2,2	2,5	2,9	3,1	4,4	5,1	6,7	7,5	11,4
2. Max Shock	F daN	197	160	133	119	102	93,2	69,2	63,2	54,4	49,2	25,5
	d mm	5	6	7	8	9	10	14	18	29	35	48
3. Max Vibration	2a mm	0,6	0,7	0,8	0,9	1	1,1	1,6	2,1	3,3	3,9	5,3
	f Hz	16,5	15,3	13,9	13,2	12,3	11,8	10	9,2	8	7,5	6,1

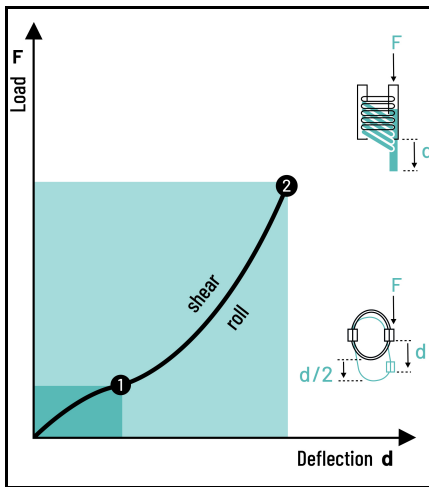

SHEAR OR ROLL

HH6 Series	Model	-304	-404	-504	-604	-704	-804	-904	-1004	-1104	-1204	-1304
1. Max Static	F daN	20,3	18,2	15,4	13,9	12	11	7,8	6,6	4,5	3,8	2,2
	d mm	2	2,8	3,6	4,1	1,8	5,4	7,1	7,6	8,2	8,8	15
2. Max Shock	F daN	117	89,2	71,6	62,8	52,8	47,2	34,4	31,5	26,5	23,6	11,9
	d mm	8	9	11	13	15	16	22	26	33	38	57
3. Max Vibration	2a mm	0,9	1,1	1,3	1,5	1,7	1,8	2,5	2,9	3,7	4,2	6,3
	f Hz	13	11,7	10,6	10	9,3	8,9	7,7	7,3	6,7	6,4	5,1

1. Max static load (F) with corresponding deflection (d)
2. Max shock load (F) with corresponding deflection (d)
3. Uncoupled resonant frequency (f) under max static loading 1. and max peak to peak sinusoidal vibration input (2a)

***IMPORTANT:** Performance characteristics are given here for reference only. They can be increased under specific conditions. Contact us

TYPICAL SHOCK/VIBRATION SPECIFICATIONS:

Air	AIR 7306, MIL-E-5400, MIL-C-172, MIL-STD-810
Ground Forces	GAM EG13A, SEFT 001, MIL-STD-810, VG 9533
Marine	GAM EG13C, IT25-21/96-31/15-86, MIL-S-167, MIL-S-901, STANAG 042, BV 043.73, BV 044
Others	GAM EMB1, GAM EMBT4, DEF STAN 07-55, IEC 571, FINABEL 2C